

# VĚNEC

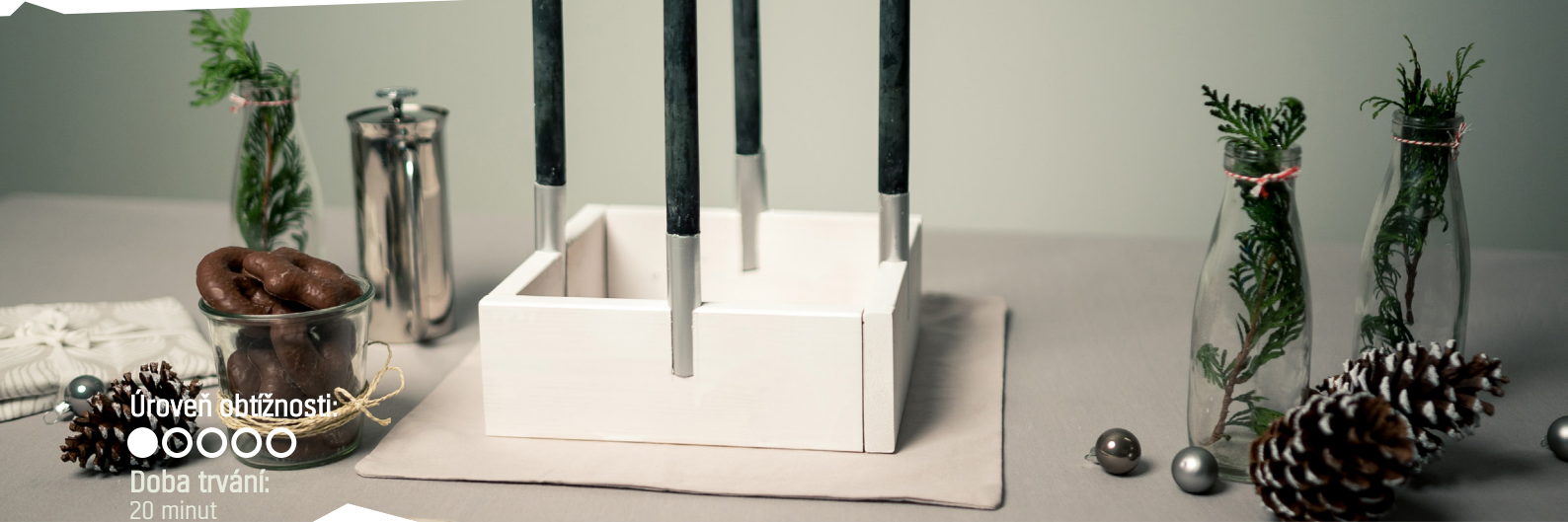

Úroveň obtížnosti:

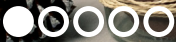

Doba trvání:  
20 minut

## MATERIÁL

1x profil 19 × 94 × 2 000 mm, smrk

1x hliníková trubka 25 × 1 000 mm

Lak

Papírová páska

1x brusný papír na dřevo o zrnitosti 80

## POMOČNÍCI



Akumulátorový šroubovák



Forstnerův vrták 22 mm



Ruční pila nebo řezačka měděných trubek



Skládací metr a tužka

## JAK NA TO:

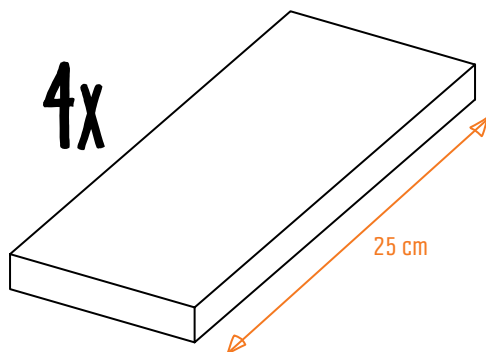

1.

### ŘEZÁNÍ A BROUŠENÍ

Z profilu nařežte desky o rozměrech 4 × 25 cm. Všechny čtyři desky obruste brusným papírem o zrnitosti 80.

# 2.

## LEPENÍ

Poskládejte desky podle obrázku a na kontaktní plochy naneste lepidlo. Nechte jednu hodinu schnout.

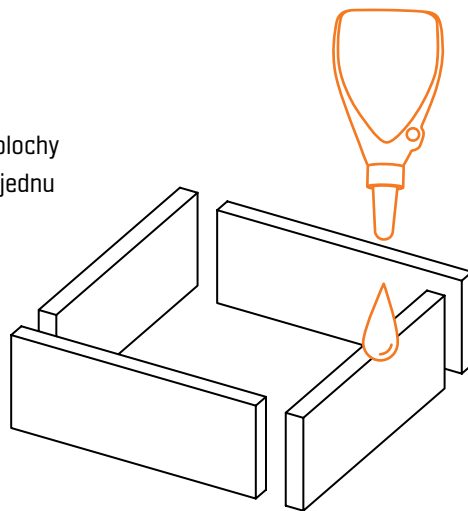

Změřte úhlopříčku, abyste se ujistili, že jsou desky správně zarovnány.

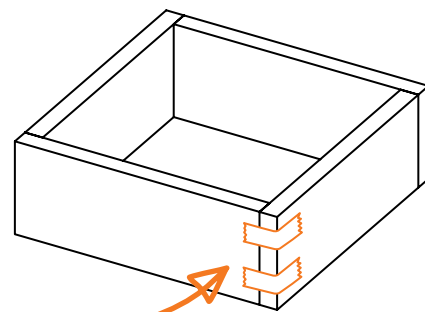

Rohové spoje zafixujte papírovou páskou.

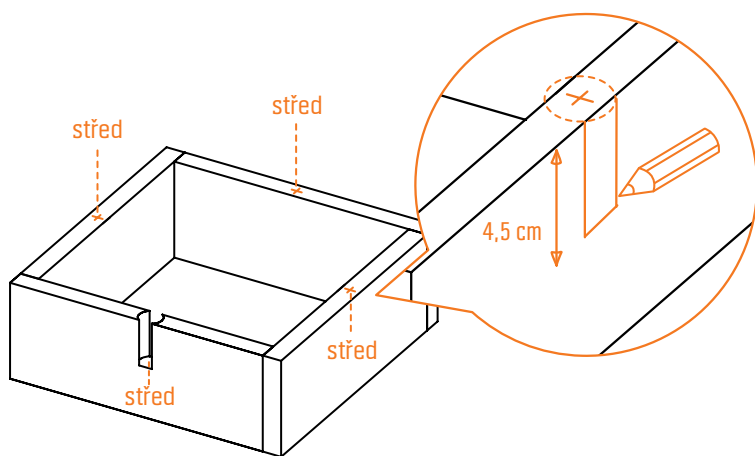

# 3.

## VRTÁNÍ

Pro rovné vrtání forstnerovým vrtákem si předkreslete pomocné čáry. Následně vyvrtejte doprostřed každé desky otvor 4,5 cm hluboko.

# 4.

## ŘEZÁNÍ

Ruční pilou nebo řezačkou měděných trubek uřízněte z trubky části o délce cca 9 cm a umístěte je do dřevěného rámu.

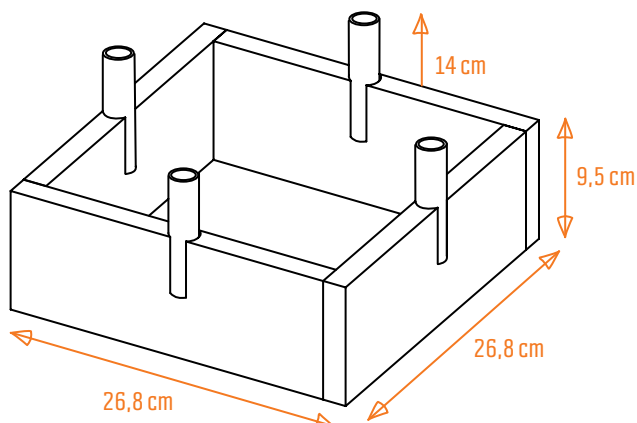
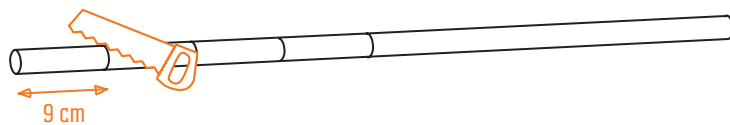

## NATÍRÁNÍ

Nebojte se rozvinout vlastní design – buďte kreativní s laky z obí a aplikujte je štětcem nebo sprejem!

# UDĚLEJTE TO JINAK!

## VYTVOŘTE SI SVŮJ INDIVIDUÁLNÍ VĚNEC...



ZMĚŇTE ROZMĚRY

Zde použity: rozměry: 17 × 17 cm  
Barevný lak ve spreji: černá  
hedvábně matná



**Tip:**

Ještě rychlejší než nátěr –  
zkrášlete svůj věnec aplikací  
laků ve spreji z obi.

CO TAKHLE POUŽÍT...

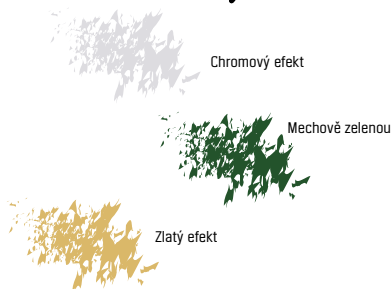

Zde použity:  
Rozměry: 40 × 12 cm  
Měděná trubka: Ø 2,2 cm



A USPOŘÁDEJTE SVÍČKY JINAK